

본 **사용설명서**는 제품의 올바른 사용방법, 간단한 점검 및 손질에 대하여 설명되어 있습니다. 사용하기 전에 잘 읽고 충분히 이해한 후, 구입하신 제품이 뛰어난 성능을 발휘하고, 「**안전**을 위해 **사전에 읽어주세요.**」

또한, 읽은 후에도 반드시 보관하여 잘 모르는 일이 발생한 경우에도 활용해 주십시오. 제품의 사양변경 등에 의하여 사용설명서 내용이 일부 변경될 수 있음을 알려드립니다.

안 전 제 일

본 사용설명서에 기재한 주의사항 및 제품에 붙어있는  표시가 있는 경고라벨은 대인사고의 위험이 있는 중요한 항목입니다. 잘 읽고 반드시 준수해 주십시오.

■ 주의표시에 대하여

본 사용설명서에는 특히 중요한 취급상의 주의사항에 대하여 다음과 같이 표시하고 있습니다.

 **위험:** 이 경고에 따르지 않을 경우 사망 또는 중상을 입게 될 절박한 위험 상태를 표시하고 있습니다.

 **경고:** 이 경고에 따르지 않을 경우 사망 또는 중상을 입게 될 잠재적인 위험상태를 표시합니다.

 **주의:** 이 경고에 따르지 않을 경우 경상을 입게 될 위험상태를 표시합니다.

사용 전에 관한 사항

관리기의 취급은 올바르게, 조그마한 방심이 생각지도 않은 사고를 불러올 수 있습니다. 안전하고 능률적인 작업을 하기 위해서는 다음 사항을 준수해 주십시오.

⚠ 경고 <사용 및 운전금지>

- 1. 건강 상태가 좋지 않을 때
- 2. 음주한 후
- 3. 임신한 상태일 때
- 4. 만 20세 미만인 자

<준수하지 않았을 때>

사망사고 또는 중대한 상해, 제품의 파손을 불러올 염려가 있습니다.

⚠ 경고 <작업에 적합한 복장>

- 1. 머리띠, 목도리, 허리복대 사용금지
- 2. 헐렁거리지 않는 복장
- 3. 헬멧 등의 보호구의 착용

<준수하지 않았을 때>

제품에 말려 들어가서 중상을 입을 위험이 있습니다.

⚠ 경고 <타인에게 제품을 빌려줄 때에는 사용방법을 설명할 것>

사용방법을 설명하여 사용 전에 사용설명서를 반드시 읽도록 지도한다.

<준수하지 않았을 때>

사망사고 또는 중대한 상해, 제품의 파손을 불러올 수 있습니다.

⚠ 경고 <제품의 개조금지>

순정부품 또는 지정 작업기 이외의 부품을 부착하지 마시오.

제품의 개조를 하지 마시오.

<준수하지 않았을 때>

사망사고 또는 중대한 상해, 제품의 파손을 불러올 수 있습니다.

⚠ 주의 <점검 및 정비>

제품의 사용전과 후에는 반드시 점검 및 정비를 해 주십시오.

정기점검 및 정비를 반드시 받으십시오.

<준수하지 않았을 때>

사고, 상해, 제품의 파손을 불러올 수 있습니다.

작업 전 점검에 관한 사항

⚠ 경고 로타리 작업시 주의

흙이 딱딱하거나 돌이 많은 장소에서는 로타리를 천천히 지면에 내려 주십시오. 회전하는 날의 힘으로 제품이 생각지도 않은 방향으로 튀어나갈 수 있습니다.

<준수하지 않았을 때>

상해사고를 불러올 수 있습니다.

⚠ 경고 하우스내의 작업은 환기를 충분히 할 것

배기가스가 차지 않도록 충분히 환기를 해 주십시오.

<준수하지 않았을 때>

배기가스 중독을 일으켜 사망할 수 있습니다.

⚠ 경고 제3자 특히 어린이, 유아 접근금지

어린이는 충분히 주의시켜 로타리에 타거나 접근하지 않도록 할 것

<준수하지 않았을 때>

상해사고를 일으킬 수 있습니다.

⚠ 경고 후진 경운작업 금지

관리의 핸들 정위치로 로타리가 작업자의 직전이 되는 후진작업은 삼가해 주십시오.

후진 견제장치가 있는 제품은 반드시 부착해 주십시오.

<준수하지 않았을 때>

전복되어 사망사고 또는 중대한 상해를 입을 위험이 있습니다.

⚠ 경고 로타리 커버 밑에 손, 발을 넣지 않도록 할 것

로타리가 회전하고 있을 때에는 로타리 커버 밑에 손이나 발을 넣어 회전부에 닿지 않도록 해 주십시오.

<준수하지 않았을 때>

제품에 말려 들어가서 중상을 입을 위험이 있습니다.

⚠ 위험 후진할 때에는 핸들의 튀어오름에 주의

후진할 때에는 핸들이 튀어올라 발 밑이 로타리 날축에 다가와서 대단히 위험합니다. 핸들을 눌러서 후방을 확인하고 속도를 저속으로 하고 클러치는 천천히 조작해 주십시오.

<준수하지 않았을 때>

발이 로타리에 말려 들어가거나, 몸이 장애물의 사이에 끼어서 사망 사고 또는 중대한 상해를 입을 위험이 있습니다.

| |
|--|
| <p>⚠ 경고 점검 및 정비는 평탄한 장소에서 해 주십시오. 제품이 넘어지거나 움직이지 않도록 평탄하고 안정된 장소에서 타이어에 받침대를 한 후에 점검해 주십시오. <준수하지 않았을 때> 제품이 전복되거나 생각지도 않은 사고를 일으킬 염려가 있습니다.</p> |
| <p>⚠ 경고 점검 및 정비중에는 엔진 정지 점검, 정비, 수리 또는 청소를 할 때에는 엔진의 회전을 정지할 것 <준수하지 않았을 때> 제품에 말려 들어가서 중상을 입을 위험이 있습니다.</p> |
| <p>⚠ 위험 안전방호 커버류는 반드시 설치할 것 점검, 정비 등으로 떼어낸 커버류는 반드시 원상태로 장착하여 작업해 주십시오. <준수하지 않았을 때> 제품에 말려 들어가서 중상을 입을 위험이 있습니다.</p> |
| <p>⚠ 경고 밑으로 들어가거나 발을 넣지 말 것 로타리의 점검, 정비를 할 때에는 밑으로 들어가거나 발을 들여놓지 말아 주십시오. <준수하지 않았을 때> 로타리가 내려왔을 때 상해사고를 입을 염려가 있습니다.</p> |
| <p>⚠ 경고 연료보급, 주유시에는 화기엄금 엔진을 정지시키고 담배, 화기 등은 절대로 가까이 두지 말 것 <준수하지 않았을 때> 연료에 인화되어 화재를 일으킬 염려가 있습니다.</p> |
| <p>⚠ 위험 날에 감겨있는 풀 등을 제거할 때에는 관리기 엔진의 회전을 정지할 것 <준수하지 않았을 때> 제품에 말려 들어가서 중상을 입을 위험이 있습니다.</p> |
| <p>⚠ 위험 보조바퀴의 조정은 얇게 설정(날과 보조바퀴의 차가 심경 5cm까지) 볼트는 조정 후 확실하게 조일 것, 또한 적시에 느슨해지지 않도록 확인해 주십시오. <준수하지 않았을 때> 제품이 갑자기 튀어나가는 일이 일어날 수 있으므로 중상을 입을 위험이 있습니다.</p> |

1. 운전하기 전의 준비

① 밧선헤이스

케이스 우측의 주유구에 기어오일을 규정량 급유 해주십시오. (사진3,4)
본기를 수평으로 한 상태로 검유구에서 오일이 흘러나오면 규정량이 들어있습니다.

기어오일 90#
규정량 1.3L

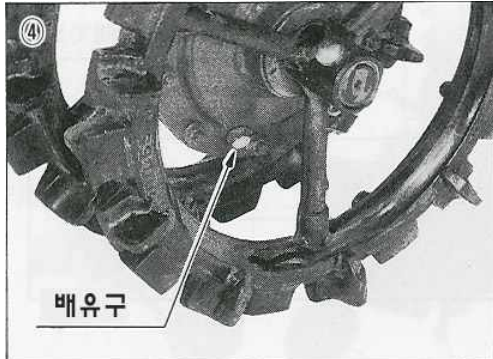
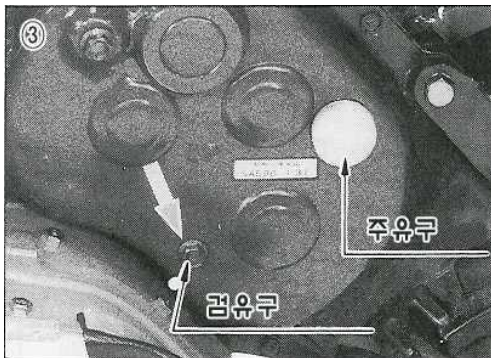

② 보조바퀴축

엔진오일을 보조바퀴축에 발라두면 회전이 부드러워집니다. (사진5)

③ 엔진오일 주유구 및 배유

- 오일은 엔진오일(SAE-30W이상)
 - 0.5(L)를 엔진 전면 하단의 주유구에 넣어주시고 배유시는 주유구 하단의 빨강색 볼트를 풀러 배유하십시오.
- 각와이어, 레버축 등 (사진6,7)

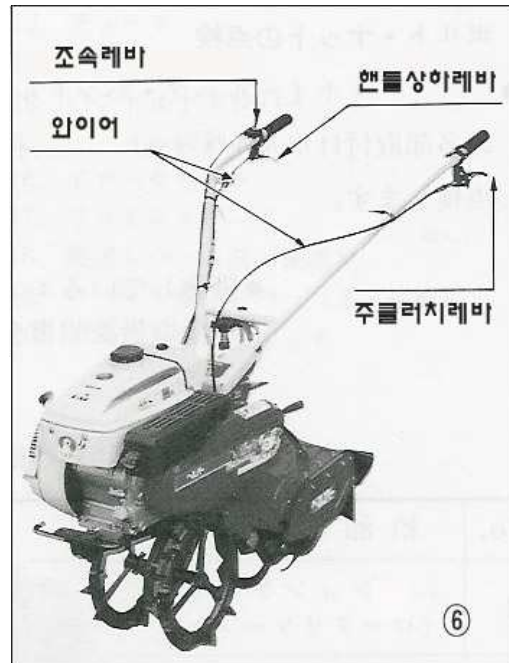

2. 엔진의 시동

- 1) 주 클러치레버를 '절'로 해주십시오. (사진8)
- 2) 변속레버를 중립위치로 해주십시오. (사진9)
- 3) 조속레버를 시동위치로 해주십시오. (사진10)

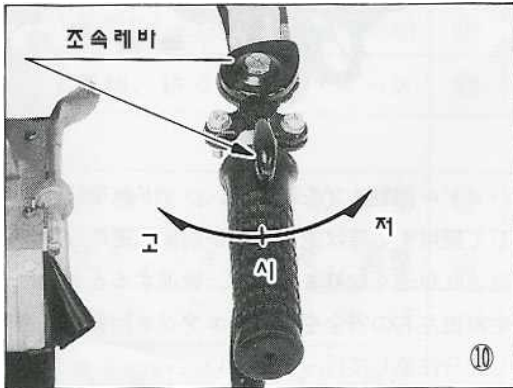

4) 연료콕크를 개(O)로 열어주십시오. (사진11)

5) 초크레버를 닫아주십시오. (사진11)

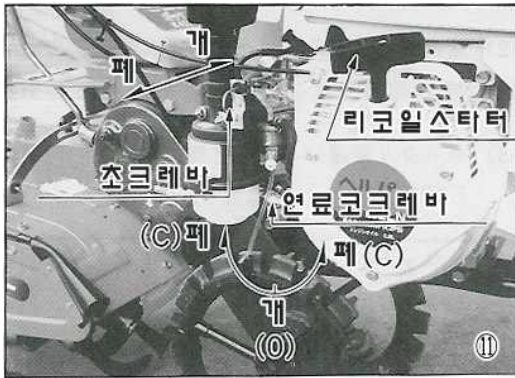

6) 엔진스위치를 운전(ON)에 둡니다.(사진12)

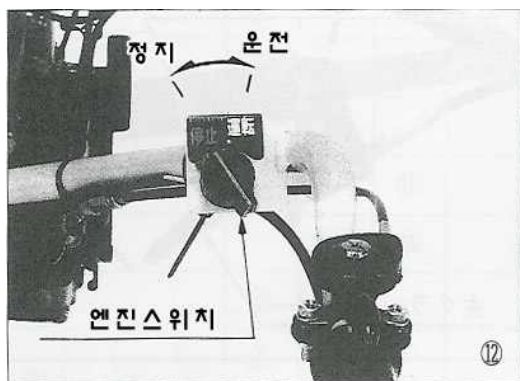

7) 리코일스타터를 세게 당겨주십시오.(사진11)

시동이 걸리면 리코일스타터를 다시 원래 위치로 되돌려 주십시오.

8) 시동이 걸리면 회전상태를 보면서 초크레버를 서서히 '전개'로 해주십시오. (사진11)

9) 시동이 안 걸릴 경우에는

- 연료는 충분히 들어있는지
- 점화플러그를 풀어서 습하지 않은지
- 불꽃은 충분히 튀는지 점검하고 청소해 주십시오.

3.조작

1) 주클러치레버를 쥐고 '절'에 둡니다. (사진8)

2) 변속레버를 작업에 맞춰 전진 또는 후진에 둡니다. (사진9)

3) 로터리 변속레버도 작업에 맞춰 정회전 또는 역회전에 둡니다.(사진 9)

4) 조속레버를 조작하여 엔진의 회전수를 높인다. (사진10)

5) 주클러치레버를 쥐고 잠금을 풀고 서서히 레버를 놓으면 클러치가 들어가 발진합니다. (사진8)



6) 조속레버를 조작하여 속도 및 로터리 회전을 조절합니다. (사진10) (주의)

로터리의 날 축을 회전시킨 채로 후진하면 대단히 위험합니다. 반드시 날 축의 회전을 멈추고 나서 후진해 주십시오.

7) 변속할 때에는 반드시 클러치레버를 당겨 작동이 정지한 후 변속해주십시오.

8) 평균작업속도는 엔진회전이 1800 rpm에 약0.4 m/s입니다. 작업자의 여건에 맞게 적절히 사용하십시오

4.엔진의 정지

- 1) 주클러치레버를 잡고 ‘절’에 둔다. (사진8)
- 2) 조속레버를 저속으로 내린다. (사진10)
- 3) 변속레버를 중립에 둔다. (사진9)
- 4) 로타리 변속레버를 중립에 둔다. (사진9)
- 5) 엔진스위치를 정지(OFF)에 둔다. (사진9)

6) 연료코크를 폐(C)에 둔다.(사진11)

7) 리코일스타터의 손잡이를 천천히 당겨서 압축위치에 둡니다. (사진11)

5. 핸들회전

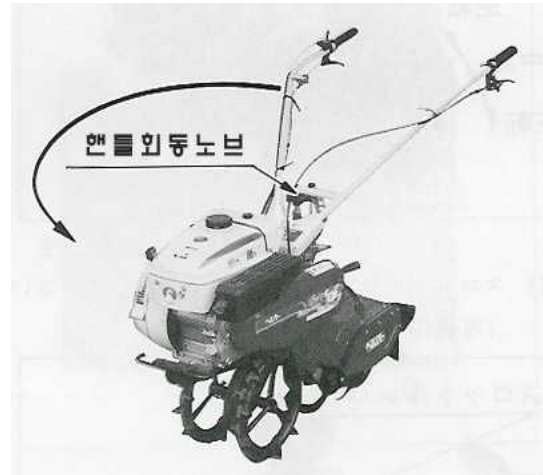

핸들회전노브를 느슨하게 해서 핸들을 180° 회전해 사용할 때에는 주행속도가 전후 역전이 되어 후진속도가 빨라지므로 후진할 때에는 발밑이나 전후좌우의 안전을 확인하여 엔진 회전을 저속으로 해서 충분히 주의하여 사용해 주십시오.

작업 중 주의에 관한 사항

- ⚠ 경고** 배기가스는 충분히 주의할 것
폐쇄된 실내에서는 엔진 시동을 삼갈 것
엔진은 통풍이 잘되는 실외에서 시동을 걸 것, 부득이 실내에서 시동을 걸어야 하는 경우에는 충분히 환기를 해 주십시오.
<준수하지 않았을 때>
배기가스 중독을 일으켜 사망사고에 이를 염려가 있습니다.
- ⚠ 주의** 머플러의 고온에 주의
운전 중 및 엔진정지 직후의 머플러는 고온입니다. 손을 대지 마십시오.
<준수하지 않았을 때>
화상을 입을 염려가 있습니다.
- ⚠ 경고** 머플러, 엔진 주변의 먼지는 제거할 것
머플러, 엔진 주변에 먼지, 짙, 연료가 묻어 있는지 매일 작업 전에 점검해 주십시오.
<준수하지 않았을 때>
화재사고를 일으킬 염려가 있습니다.
- ⚠ 경고** 언덕길, 디딤 널빤지 위에서는 변속금지
적정한 속도단을 선택하여 언덕길이나 디딤 널빤지 위에서는 주클러치를 끊거나 변속을 삼가 주십시오.
<준수하지 않았을 때>
사고를 일으킬 염려가 있습니다.
- ⚠ 경고** 운반은 천정이 없는 차량을 이용한다.
운반은 짐받이에 천정이 없는 차량을 사용하여 후진할 경우에는 후방에 주의하여 저속으로 운행해 주십시오.
<준수하지 않았을 때>
핸들과 천정의 사이 등에 끼어 사고를 일으킬 염려가 있습니다.

| |
|---|
| <p>⚠ 경고 작업기를 장착할 때에는 작업기의 사용설명서를 읽을 것 작업기를 장착할 때에는 사용 전에 반드시 작업기의 설명서를 잘 읽고 이해해 주십시오. <준수하지 않았을 때> 상해사고 및 제품이 파손될 염려가 있습니다.</p> |
| <p>⚠ 경고 작업기의 탈 부착은 평탄한 장소에서 할 것 작업기의 탈 부착은 평탄하며 안정된 장소에서 해 주십시오. 야간에는 적절한 조명을 사용하여 해 주십시오. <준수하지 않았을 때> 상해사고 및 제품이 파손될 염려가 있습니다.</p> |
| <p>⚠ 경고 도랑, 논두렁을 건널 때에는 디딤 널빤지를 사용할 것 밭에 들어갈 때, 도랑, 논두렁을 건널 때, 연약한 곳을 통과할 때에는 폭, 길이, 강도가 있는 디딤 널빤지를 사용해 주십시오. <준수하지 않았을 때> 전복 또는 미끄러짐에 의한 사고를 일으킬 염려가 있습니다.</p> |
| <p>⚠ 경고 상하차시 오르막은 전진, 내리막은 후진으로 견고한 미끄러짐 방지장치를 한 디딤 널빤지를 확실하게 고정하여 오르막은 전진, 내리 막은 후진으로 로타리의 날 등이 걸리지 않도록 주의하여 주위에 사람 이 없는 것을 확인하고 저속으로 해 주십시오. <준수하지 않았을 때> 굴러 떨어지거나 사고를 일으킬 염려가 있습니다.</p> |
| <p>⚠ 주의 시트는 제품을 충분히 식히고 나서 걸 것 제품에 시트를 걸 경우에는 머플러 및 엔진을 충분히 식히고 나서 걸어 주십시오. <준수하지 않았을 때> 화재사고를 일으킬 염려가 있습니다.</p> |

◎ 본 제품의 사용목적

본 제품은 농업용 관리 작업기입니다. 밭의 관리 작업에 사용하십시오.
사용목적 이외의 작업 및 개조는 절대로 금지합니다.

기타 필요한 사항

· 라벨의 유지

- (1) 경고, 주의, 위험 라벨은 항상 깨끗하게 하여 손상되지 않도록 해주십시오.
- (2) 경고라벨이 파손되거나 벗겨진 경우에는 새 라벨로 교환해 주십시오.
- (3) 새 라벨을 붙이는 경우에는 더러워진 곳을 완전히 닦아내고 마른 면으로 원래의 위치에 붙여 주십시오.

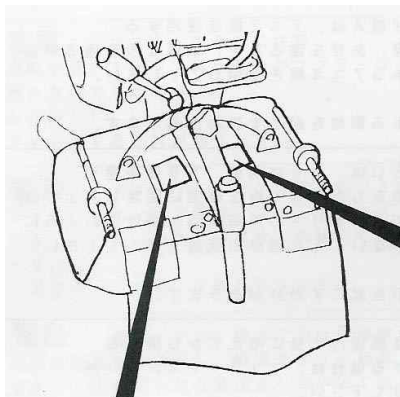

경고

로타리의 회전부에 닿으면 부상의 위험이 있으므로 회전부에 접근하지 마세요.

경고

밭에서 토다축이 회전하고 있을 때 운전하면 부상을 입을 염려가 있으므로 토다축의 회전을 정지할 것

경고 **머플러 고온주의**

손을 대면 화상을 입을 염려가 있습니다.

KW56070AA

경고 **배기가스에 주의**

흡내 및 잠기기 시본곳 예시인 운전소 인체에 유해하므로 위험합니다.

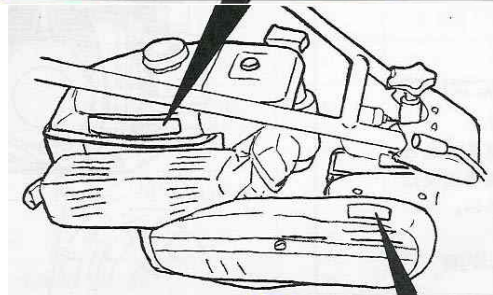

주의

말려 들어갈 염려가 있으므로 이커버를 벗긴채로 엔진 시동을 걸지 말 것. 점검, 정비후에는 반드시 커버를 장착 할 것.

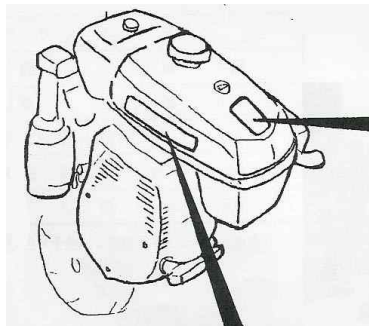

위험

화기 엄금

- 급유시에는 반드시 엔진을 정지해두십시오.
- 급유구에 인화성물질이 가까이 있으면 인화성 위험이 있습니다.
- ☞ 무연휘발유

주의

- 취급설명서를 잘 읽고 올바르게 취급하여 안전한 작업을 할 것.
- 엔진을 시동 할 때에는 주의를 지켜버를 '잠'에 둘 것.
- 상하차시, 발의 움직임, 언덕길 등에서는 계속으로 운전할 것.
- 작업중에는 주위에 사람의 접근을 막을 것. 후진시에는 후방을 확인할 것.
- 점검,정비를 할 때에는 반드시 엔진을 정지시킬 것.

각부의 명칭

- | | |
|-----------|----------------------|
| 1. 엔진 | 11. 머플러 |
| 2. 벨트커버 | 12. 초크 |
| 3. 차륜 | 13. 연료콕크 |
| 4. 로타리 | 14. 핸들 상하레버 |
| 5. 핸들 | 15. 핸들 회동노브 |
| 6. 조속레버 | 16. 에어크리너 |
| 7. 주클러치레버 | 17. 리코일스타터 |
| 8. 보조바퀴 | 18. 변속레버 (전,후반) |
| 9. 날 | 19. 로타리 변속레버 (정, 역전) |
| 10. 미션 | 20. 엔진정지스위치 |

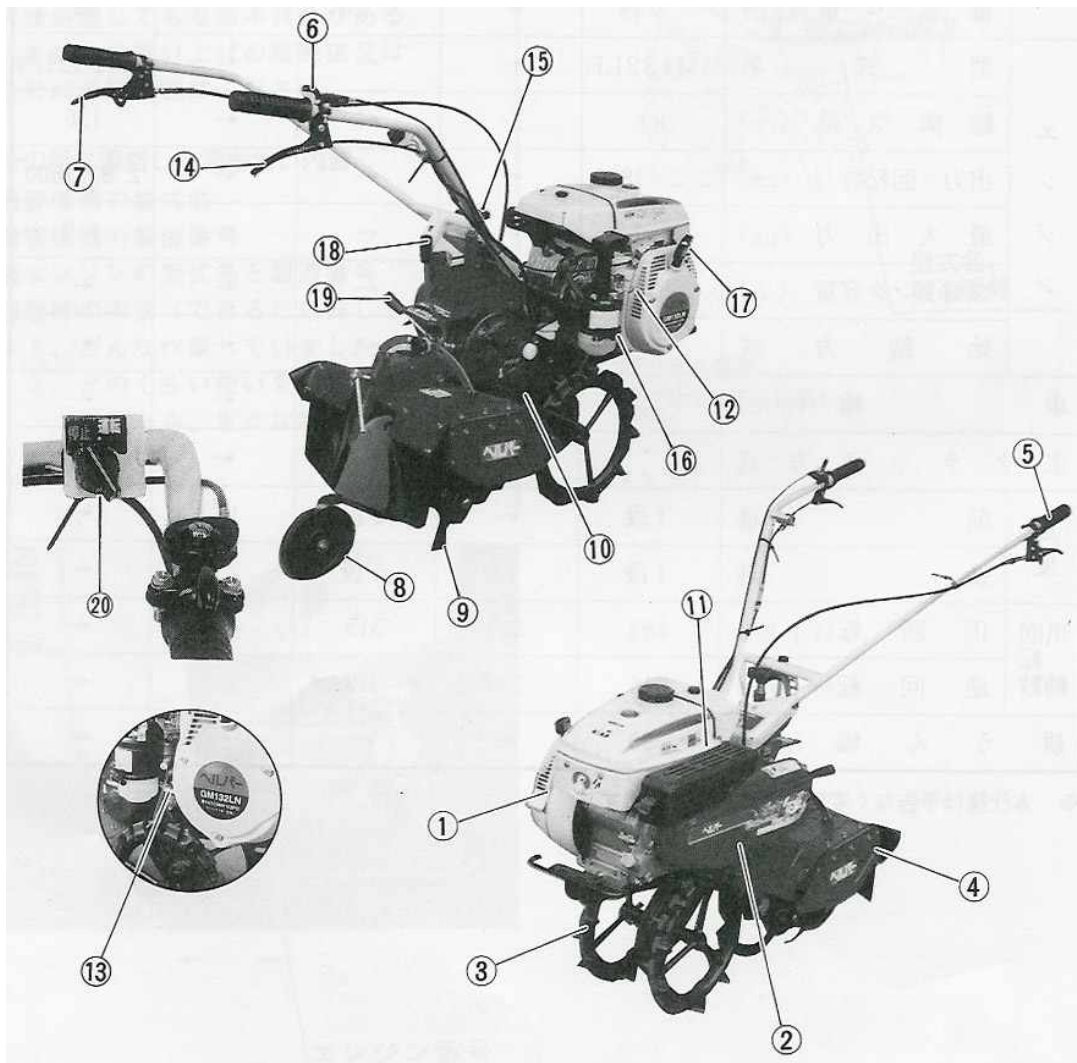

사 양 , 제 원

| 형 식 명 | | K252 | | | | K452 |
|---------------|----------------|-------------|-----|-------|-----|----------|
| 구 분 | | L | M | F | R | F |
| 기 체 | 전 장(mm) | 1,152 | ← | 1,300 | ← | ← |
| | 전 폭(mm) | 600 | ← | ← | ← | ← |
| | 전 고(mm) | 827 | ← | 900 | ← | ← |
| | 중 량(kg) | 49 | ← | 51 | ← | 52 |
| 엔 진 | 형식명 | GM132LB | ← | ← | ← | GM132-LN |
| | 총배기량(cc) | 89 | ← | ← | ← | 126 |
| | 출력/회전수(kW/rpm) | 2.2/1800 | ← | ← | ← | 2.1/1800 |
| | 최대출력(kW/rpm) | 2.7 | ← | ← | ← | 2.6/2000 |
| | 탱크(L) | 3.0 | ← | ← | ← | ← |
| | 시동방식 | 리코일 스타터 | ← | ← | ← | ← |
| 차 루 (mm) | | 고무차륜 300 | ← | ← | ← | ← |
| 주클러치 방식 | | 벨트 텐션 | ← | ← | ← | ← |
| 속도 | 전진 | 1단 | ← | 2단 | 1단 | ← |
| | 후진 | 1단 | ← | 1단 | 2단 | ← |
| 조속 회전 수 | 정회전(r. p. m.) | 283 | 340 | 315 | 419 | 315 |
| | 역회전(r. p. m.) | 316 | 380 | 372 | 355 | 372 |
| 경 운 폭 (mm) | | 300 | ← | ← | ← | 300 |

※ 본 사양은 예고 없이 변경 될 수 있습니다.

사용상의 주의

공장에서 출 하시에는 바르게 조정되어 있으나, 사용에 의한 마모, 신축이 발생하므로 점검, 재조정을 하여 파손정도가 심한 부품은 교환하여 사용가능한 상태로 해주십시오.

정상적인 기능을 발휘하여 항상 안전한 상태로 있도록 《정기점검정비표》를 참고로 점검, 정비해 주십시오.

· 정기점검정비표

| 점검, 정비 항목 | | 점검, 정비 간격 | | 매일 사용 전 | 25 시간 | 50 시간 주기 | 100 시간 주기 | 보관시 | |
|--------------|---------------|-----------|-----|---------|-------|----------|-----------|-----|--|
| | | 신차시 | 시존전 | | | | | | |
| 엔진관계 | 엔진크랭크케이스유량 | 급 | | 점 | 교 한번만 | 교 | | 교 | |
| | 에어크리너망 | 급 | | 점 | | 교 | | 교 | |
| | 연료거름망 | 점 | | 점 | | 청 | | 발 | |
| | 연료누출 | | | 점 | | | | | |
| | 연료탱크의연료 | 급 | | 점 | | | | 발 | |
| | 카브레타의연료 | | | | | | | 발 | |
| | 엔진장착볼트 | | | 점 | | | 점 | | |
| | 엔진각부의 증체 | | | 점 | | | 점 | | |
| 본기로타리관계 | 점화플러그 | | | 점 | | 청 | | 청 | |
| | 미션케이스의 유량 | 급 | 점 | | 교 한번만 | 교 | | | |
| | 각부의 기름누출 | | | 점 | | | | | |
| | 각조작레버 와이어의 주유 | 주 | | 주 | | | | 주 | |
| | 차축, 경운축의 그리스 | 급 | | 급 | | | | | |
| | 각조작레버의 작동 | 점 | | 점 | | | | | |
| | 주클러치의 점검, 조정 | 점 | | 점 | | | 조 | | |
| | V벨트신축 | | | 점 | 조 한번만 | 조 | | | |
| 각부 볼트,넛트조임상태 | | | 점 | | | 점 | | | |

점→점검 주→주유 청→청소 증→증체 급→급유, 지, 수
 조→조정 발→발취 교→교환

서비스와 보증에 대하여

■ 보증에 대하여

고객이 보증수리를 받을 수 있는 경우에 필요한 것입니다. 잘 읽으시고 소중히 보관해 주십시오.

■ AFTER SERVICE에 대하여

관리기의 상태가 양좋을때나 점검처리를 해도 역시 상태가 좋지 않을 때에는 판매점 또는 당사로 직접 연락 주십시오.

반드시 알려주셔야 할 내용

- 관리기의 형식명
- 관리기의 제조번호
- 엔진의 형식명과 제조번호
- 고장의 내용(가능한 한 구체적으로)
 - 1) 어떤 작업을 해 왔습니까?
 - 2) 어느 정도 사용했습니까?
(평, 또는 시간)

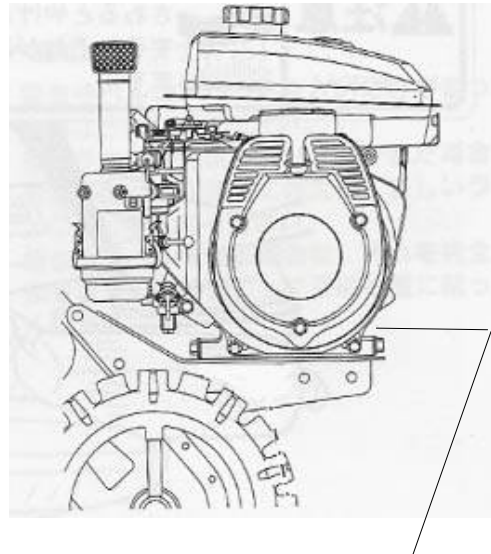

엔진 형식명
제조번호

품질보증안내

1. 품질보증기간은 본 제품구입일(기대인수일)로부터 원동기 및 동력전달장치는 2년, 그 외장치는 1년으로 하며 품질보증기간동안 기대제작상 결함으로 일어나는 하자 품에 대하여는 본 사후봉사증서를 본사 및 시군대리점에 제시하면 무상으로 수리 또는 고장부품을 교환하여 드립니다.

2. 다음의 경우에는 보증기간내라도 유상으로 처리합니다.

- 가. 천재지변(화재, 수해, 지진 등)으로 인한 고장
- 나. 사용자의 임의개조, 변조로 인한 고장
- 다. 당사 순정부품 이외의 사제부품의 사용, 무자격자의 수리로 인한 고장
- 라. 본래 목적 이외의 사용에 의한 고장
- 마. 제품 사용으로 인한 소모품, 정기교체부품, 보관상의 부주의로 인한 파손품.
- 바. 사고 해당부품이 반환되지 않을 경우

사후봉사안내

본사 (주)부영기계

경기도 성남시 중원구 상대원동 440 선일테크노피아 B102호

TEL. (031)777-3566~8

FEX. (031)777-3569 , E-mail: Booyoungm@hanmail.net

지역대리점

강원 : 국제기계상사(TEL.033-647-5200)

강원 강릉시 유산동 95-1

충남 : 세운상사 (TEL.041-835-2461)

충남 부여군 부여읍 구교리 413

전북 : 광원농기계(TEL.063-545-3838)

전북 김제시 요촌동198-5

전남 : 유한회사 부흥 (TEL.061-452-8000)

전남 무안군 무안읍 성내리 24-18

경북 : 세아종합상사(TEL.054-532-0904)

경북 상주시 성동동 88-3

경남 : 한주농기계상사(TEL.052-247-0005)

울산 남구 무거2동 587-7

관 리 기

K 4 5 2

사용설명서



목 차

| | |
|---------------------|----|
| 주의표시에 대하여 ----- | 1 |
| 사용전에 관한 사항 ----- | 2 |
| 작업전 점검에 관한 사항 ----- | 3 |
| 운전하기 전의 준비 ----- | 5 |
| 작업중 주의에 관한 사항 ----- | 8 |
| 기타 필요한 사항 ----- | 10 |
| 각부의 명칭 ----- | 11 |
| 사양 및 제원 ----- | 12 |
| 정기 점검 정비표 ----- | 13 |
| 서비스와 보증에 대하여 ----- | 14 |
| 품질보증안내 ----- | 15 |
| 부품 명세서 ----- | 16 |

금번 부영 관리를 구입하여 주셔서 대단히 감사합니다.

구입하신 제품을 안전하고 효율적으로 사용하기 위해 사용 전에 사용설명서를 잘 읽어주십시오.

본 사용설명서는 잘 보관하여 주십시오.



(株) 富 永 機 械

Boo Young Machinery Co., Ltd.